

son Total Branding (TTB), : « » (Brand Wheel), Thomp-

336.201.2

\_\_\_\_\_ . .

. . , . . , .

(GAP- ),

, : ,

, ,

. -  
- . .

, . 1.

, ,

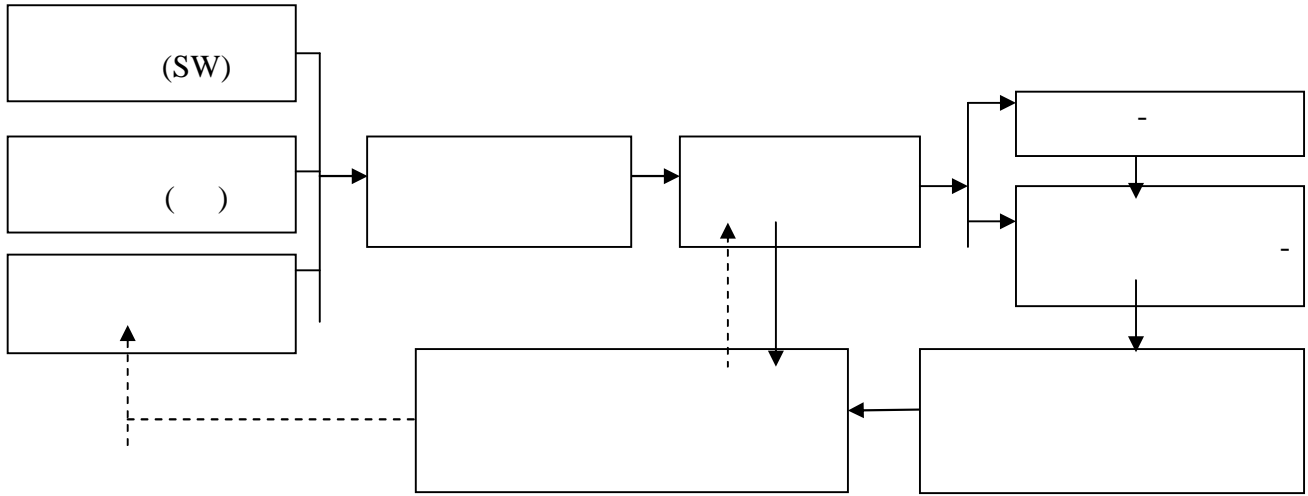

. 1.

- 1) ;
- 2) ;
- 3) ( ;
- 4) ) ; (
- 5) ;

, -  
.

: 1. . . .  
// . - 2, 2007.

2. . . . : - :  
, 2005. - 349 . 3. . . . -  
// . - (37), 2004.

658

\_\_\_\_\_ . . . .

. . . . , . . .  
-

, , - -  
- - ,  
, « « »  
, « » [1].  
» , »

- ; - ;  
- ; - ;  
- ; - ;